

ROLLDEX

ROLLBÜHNE
KONZERTE, HALLEN, ARENEN



ROLLDEX DIE BÜHNE FÜR EVENTS UND KONZERTE

© schoko pro GmbH, Röhrlipkow

Events und Tourneen sind eng getaktet. Daher ist der schnelle Aufbau, die platzsparende Lagerung und der Transport ebenso wichtig wie der parallele Aufbau von Rigg und Bühne. Dies ist jedoch zeitgleich aus Sicherheitsgründen untereinander nicht mehr zulässig.

Unsere Lösung: RollDex!
Dies erlaubt Bühne und Rigg parallel nebeneinander aufzubauen. Sind die Rigger fertig, wird die Bühne unter das Rigg verschoben. Dies spart wertvolle Zeit und Kosten.



SICHER & ROBUST

Wir produzieren in Deutschland nach DIN EN 1090 1-3 und ISO 3834-2.



FLEXIBLE MASSE

Länge und Breite ist erweiterbar und mit RollDex Flex auch höhenverstellbar.



AUF- UND ABBAU BÜHNENTECHNIK DIE BEGEISTERT



WATCH
AUFBAUVIDEO
ROLLDEX TOUR

Der Aufbau unserer RollDex Bühne ist einfach. Getreu unserem Prinzip: keep it simple! Zunächst werden die Vertikalrahmen mit Rollen in der Zarge befestigt und mit Horizontal- und Diagonalriegel verstärkt, um dann die Zargen miteinander zu verbinden. Der Clou: nicht jede Zarge

benötigt eine Unterkonstruktion aus Vertikalrahmen und Riegel. Dies spart Material, Zeit und Kosten. Wer sich für eine RollDex Bühne entscheidet, hat die Wahl zwischen den Modellen Tour und Flex. Beide haben Ihre Vorteile und sind für verschiedene Bedürfnisse bestens geeignet.

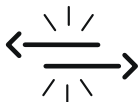

FESTE VERBINDUNG

Kraft- und formschlüssig entsteht eine sichere Verbindung, ohne Spiel.



ZEIT SPAREN

Mit Rollen, paralleler Aufbau von Rigg und Bühne. Untereinander ist unzulässig.

ROLLDEX Flex

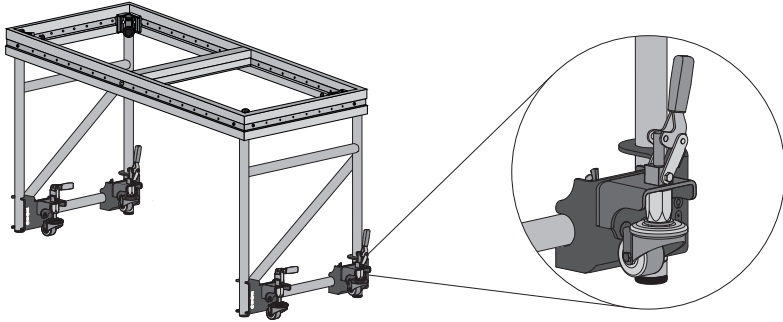

RollDex Flex steht für maximale Flexibilität. Bestehende Einzelteile von Tribünen, Bühnen, Drehscheiben oder Bühnenwagen können auch für die Rollbühne genutzt werden. Dies spart wertvolle Lagerfläche und Ressourcen. Gerne prüfen wir, ob Ihr vorhandenes Material genutzt werden kann. Teleskopierbare Rahmen bietet zusätzliche Flexibilität – beschränken Sie sich nicht auf eine feste Höhe!

VORTEILE AUF EINEN BLICK:

- > Einzelteile sind auch in Tribünen, Bühnen etc. einsetzbar
- > Flexible teleskopierbare Höhe
- > Räder abnehmbar

TECHNISCHE DATEN:

- > Belastung: 500 oder 750 kg/m²
- > Rolle Durchmesser: 65 mm
- > Rolle Belastung: 100 kg
- > Zarge Breite: 1000 mm
- > Zarge Länge: 500 - 5000 mm
- > Höhe: 1200 - 3000 mm
bis zu 1000 mm teleskopierbar

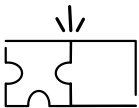

KOMPATIBEL

Alle Teile können für Bühne, Drehscheibe und Tribüne genutzt werden.



WENIGER LAGERPLATZ

Alle Teile können platzsparend auf Wägen gelagert und gestapelt werden.

ROLLDEX Tour

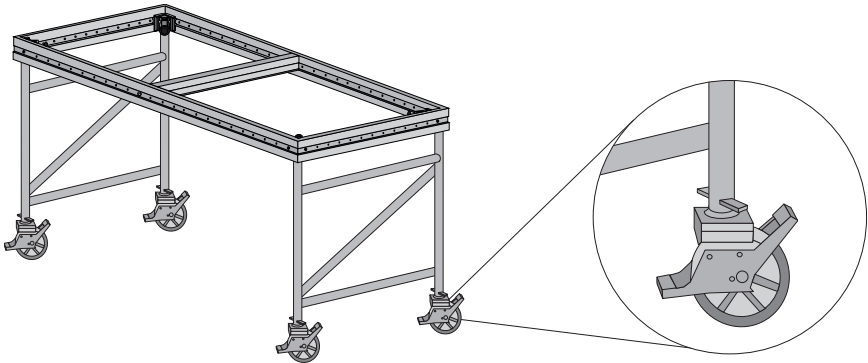

RollDex Tour eignet sich hervorragend für den Einsatz von Tourneen. Heute Berlin, morgen München? Kein Problem! Der Auf- und Abbau der Rollbühne, inklusive LKW Entladung ist schnell erledigt und das ohne Werkzeug. Die Produktmasse sind mit 1200 mm und 2400 mm bestens auf die Masse der Standard LKW-Ladeflächen abgestimmt – jeder Zentimeter wird effizient genutzt.

VORTEILE AUF EINEN BLICK:

- > Platzsparende Lagerung
- > Optimierte für den LKW Transport
- > Ideal für Tourneen
- > Räder fest montiert am Rahmen

TECHNISCHE DATEN:

- > Belastung: 350 oder 500 kg/m²
- > Rolle Durchmesser: 200 mm
- > Rolle Belastung: 1000 kg
- > Zarge Breite: 1200 mm
- > Zarge Länge: 1200, 2400 mm
- > Höhe: 1200 - 3000 mm
feste Rahmen-Höhe



TRANSPORT

Produktmasse sind speziell auf die LKW-Ladefläche angepasst.

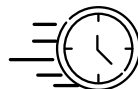

SCHNELL AUFGEBAUT

Ohne Werkzeug ist eine 200 m² große Bühne in ca. 70 Minuten aufgebaut.

SCHOKO PRO, DEUTSCHLAND TOURNEE

ROLLDEX TOUR

Die Firma Schoko Pro nutzt für Konzerttours quer durch Deutschland die Rollbühne RollDex Tour. Dabei ist der schnelle Aufbau ebenso wichtig wie der platzsparende Transport. Jeder Zentimeter der LKW-Ladefläche wird effizient genutzt. Der einfache Aufbau ermöglicht es dem eingespielten Team, die ca. 200 m² große Bühne in ca. 70 Minuten aufzubauen. Das Rigg wird zeitgleich neben der Bühne aufgebaut, denn aus Sicherheitsgründen ist der parallele Aufbau untereinander unzulässig. RollDex Tour ist die beste Wahl für Konzerte und Tourneen — spart Zeit und Kosten.

